

(\*) głębokość palowania uzależniona od warunków geotechnicznych  
 (\*\*) długość catkowita uzależniona od wielkości i ilości modułów

**Przekrój A-A**  
**Podpora silnika**

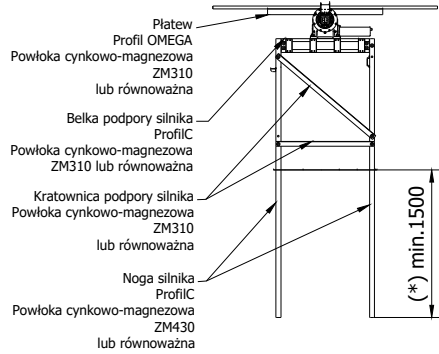

**Przekrój B-B**  
**Podpora łożyska**

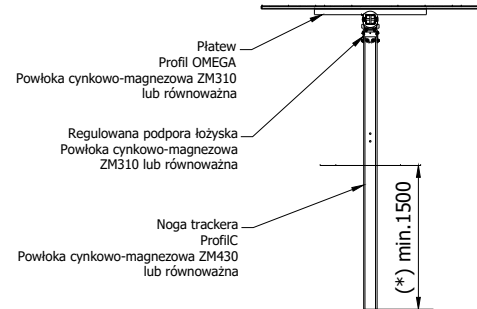

**Przekrój C-C**  
**Mocowanie amortyzatora**

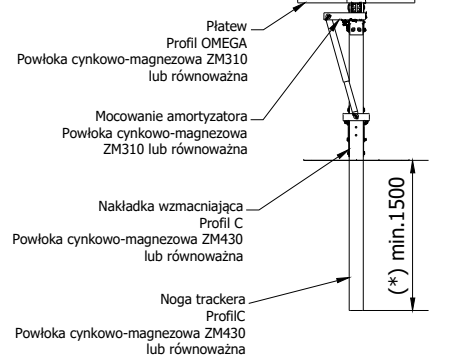

**Widok z boku**

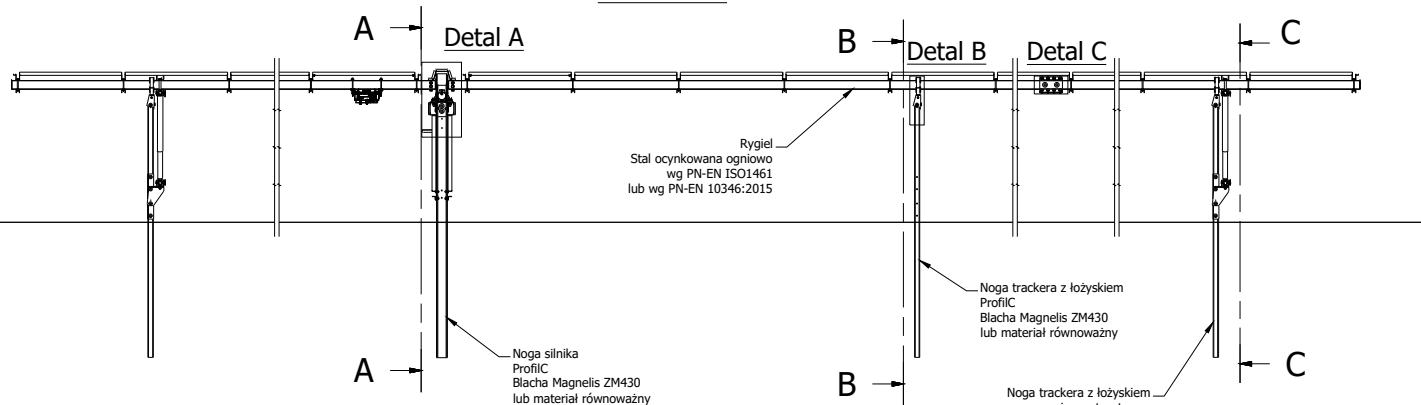

**Widok z góry**  
 ~54000\*\*

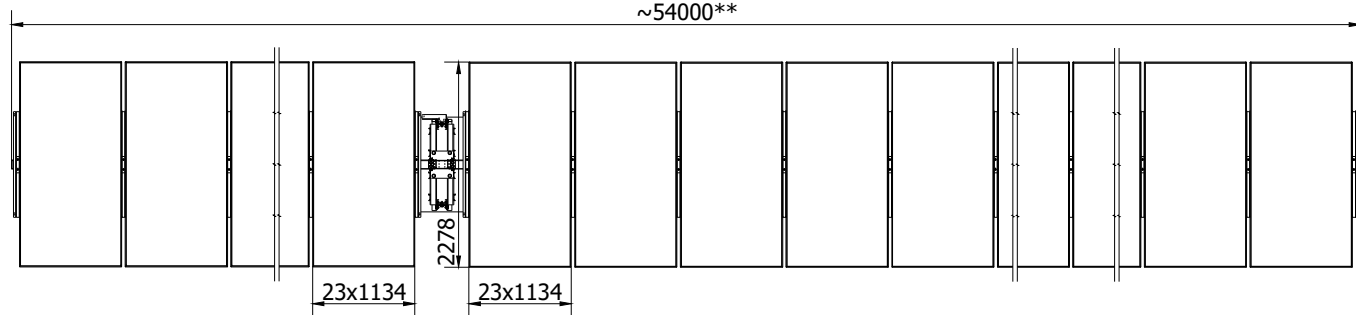

**Mocowanie panelu**  
 Widok od dołu trackera

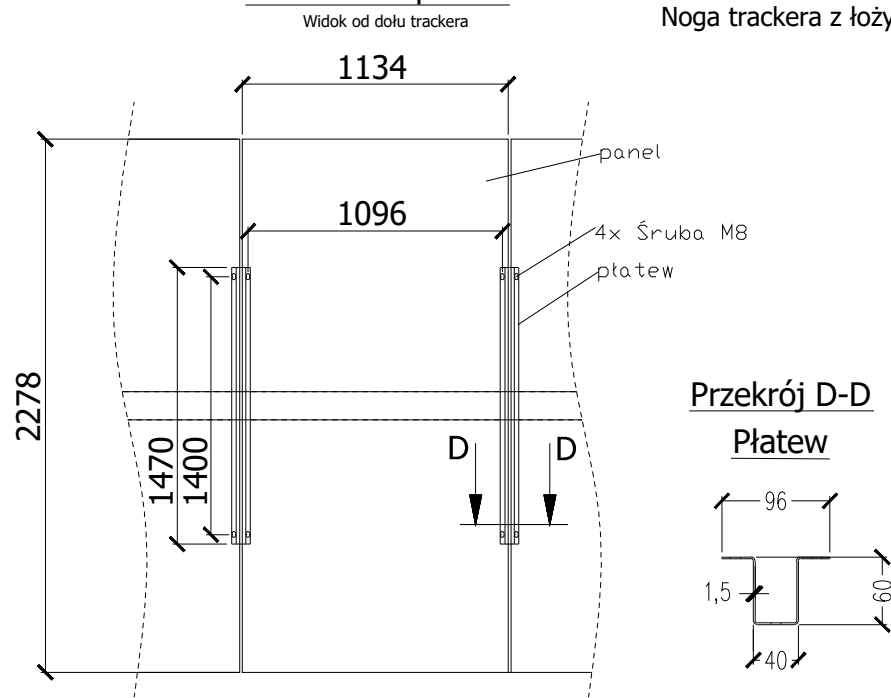

**Przekrój D-D**

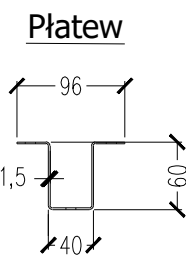

**Detal A**  
**Mocowanie silnika**

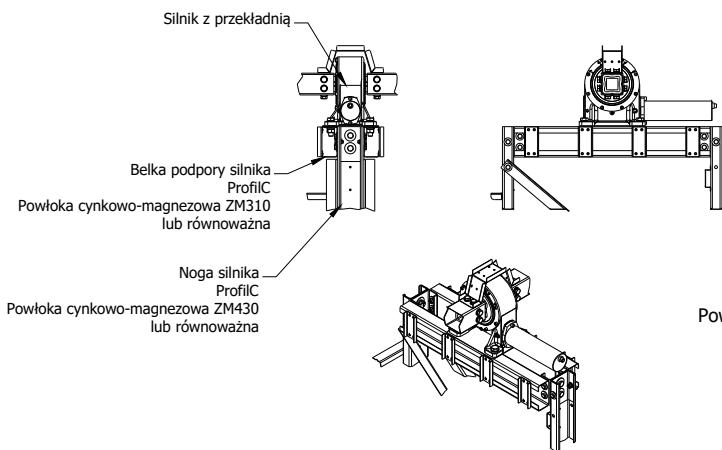

**Detal B**  
**Mocowanie łożyska**

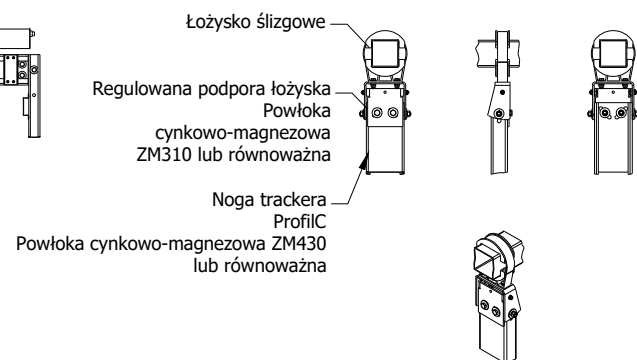

**Detal C**  
**Łącznik ryglia**

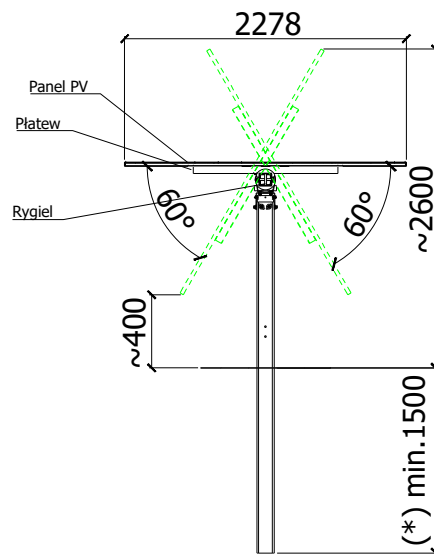
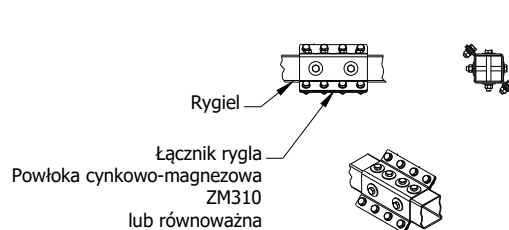

UWAGA:  
 Konstrukcja obliczona na obciążenia śniegami i wiatrem zgodnie z normą:

Wiatr - wg PN-EN 1991-1-4  
 Śnieg - wg PN-EN 1991-1-3

Konstrukcja wykonana z materiałów:

Stal pokryta powłoką cynkowo-magnezową ZM430/ZM310 lub równoważna  
 Stal konstrukcyjna ocynkowana ogniowo wg PN-EN ISO1461 PN-EN ISO1461  
 lub wg PN-EN 10346:2015  
 Elementy złączne stal A2

Parametry systemu w osobnym załączniku.

Firma Energy5 sp. z o.o. zastrzega sobie możliwość zastosowania innego materiału równoważnego niż z powłoką Magnelis. Przy czym równoważny oznacza, że Energy5 sp. z o.o. posiada własne badania materiału zamiennego / równoważnego w zakresie korozyjnym przeprowadzone przez akredytowane laboratorium. Wyniki tych badań potwierdzają parametry nie gorsze niż w przypadku powłoki Magnelis.

Dferowany wyroby w postaci kształtowników stalowych zinnogiętych wykonywane są zgodnie z normą PN-EN 10162

Przedstawiona karta ofert stanowi charakter poglądowy.  
 Montaż przedstawionego systemu należy wykonać na podstawie instrukcji montażu

Wszystkie rysunki i/lub opracowania są własnością zespołu projektowego firmy Energy5 sp. z o.o. Udostępnianie, powielanie, wszelkie czynności związane ze zmianami i rozpowszechnianiem projektów, myśli autorskiej jest zabronione bez pisemnej zgody Energy5 sp. z o.o.

Energy 5 Sp.z o.o.  
 ul. Ziejkowa 5, 09-500 Gostynin  
 www.energy5.pl  
 tel: +48 (24) 362 08 48  
 fax: +48 (24) 362 08 49



Tytuł rysunku:  
 Karta tracker 1x46V  
 Nr rysunku:  
 TR\_1xV

Skala:  
 ---  
 Arkusz:  
 A3